

# Temperaturfühler montieren - direkt tauchend (Kugelhahn)

## Temperaturfühler – Durchmesser 5,0 mm / 5,2 mm

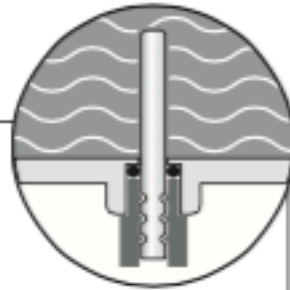

(1) Temperaturfühler in der beiliegenden Halbschalen-Verschraubung fixieren

- Rollungen der Verschraubung liegen in der unteren (1.1) und mittleren (1.2) Sicke der Fühlerhülse
- Oberste Sicke (1.3) liegt am Halbschalenrand an

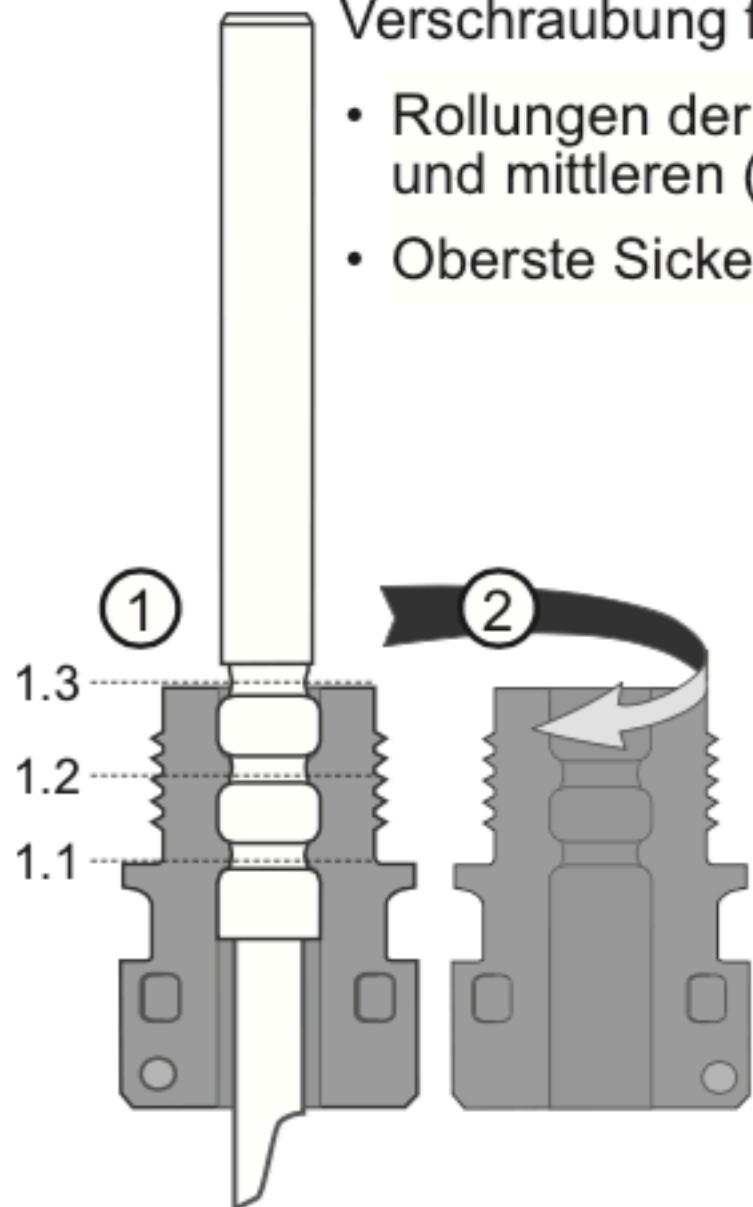

(2) Die zweite Schraubenhälfte so aufstecken, dass die Arretierstifte von den gegenüberliegenden Kerben der zweiten Hälfte aufgenommen werden.

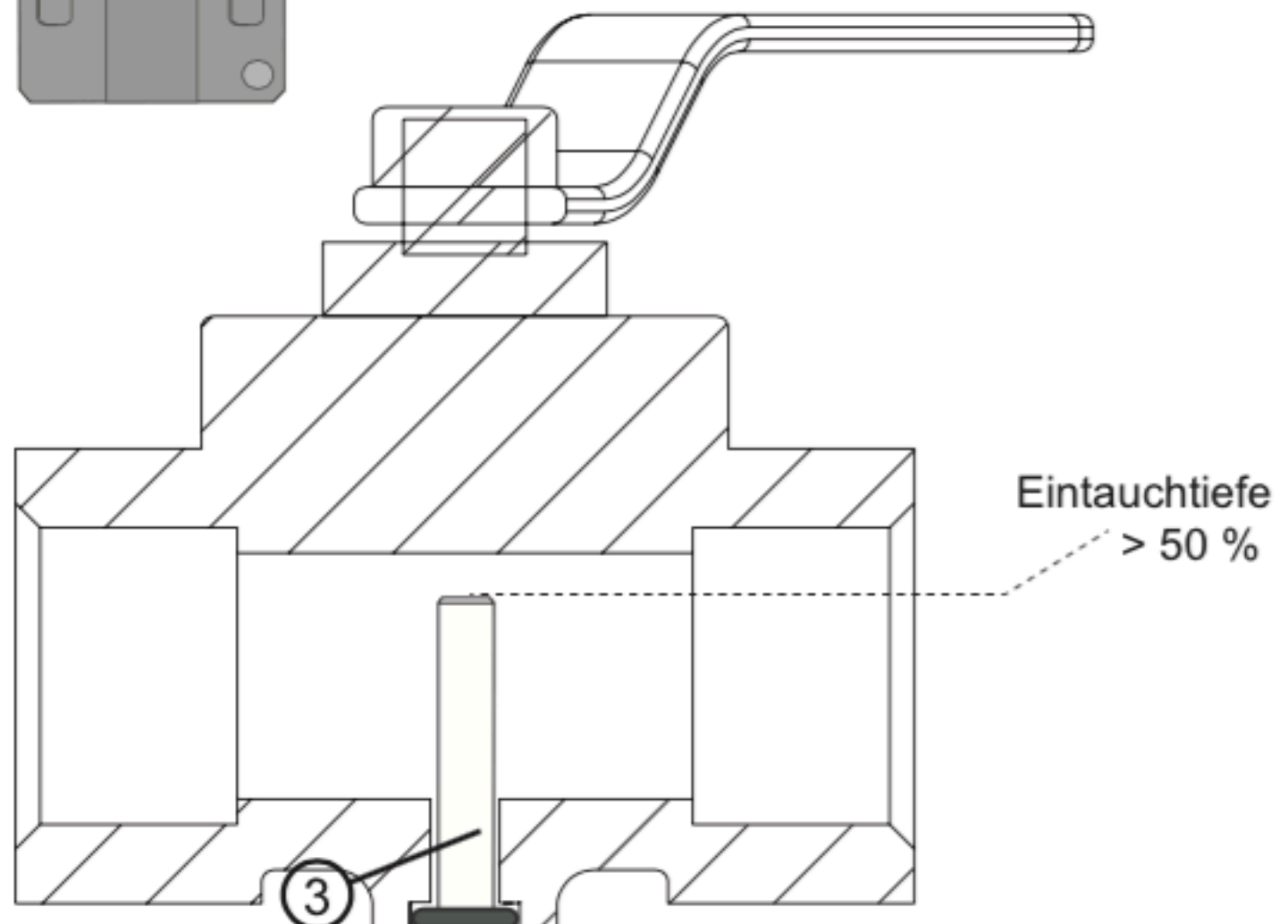

(3) O-Ring an der Einbaustelle im Kugelhahn positionieren.

**Original O-Ring aus dem Beipack verwenden!**

(4) Temperaturfühler einschieben und Verschraubung mit einem Anzugsmoment von ca. 3 Nm (handfest) anziehen.